



Q50 R Carbon

Instruções para Utilização

QUICKIE[®]



Este produto está em conformidade com as normas definidas nos regulamentos da UE e do Reino Unido. As opções e acessórios estão disponíveis sem custo extra.

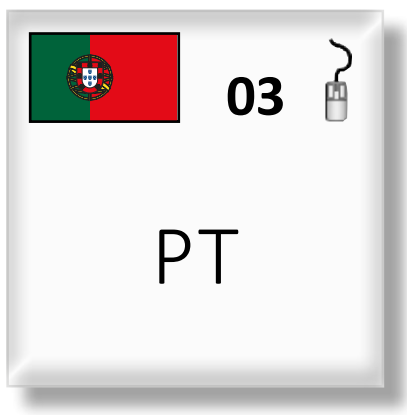

Se tiver dúvidas sobre a utilização, a manutenção ou a segurança da cadeira de rodas, contacte o agente de serviço local autorizado pela Sunrise Medical. Se não conhecer nenhum agente autorizado na sua zona de residência ou se tiver qualquer outra dúvida, escreva-nos ou contacte-nos por telefone:

Sunrise Medical
Polígono Bakiola, 41
48498 Arrankudiaga,
Vizcaya

Espanha
Telefone: 0845 605 66 88
Fax: 0845 605 66 89
www.SunriseMedical.co.uk

Índice

1.0 Informação para o Utilizador.....	4
1.1 Este manual de utilizador.....	4
1.2 Para mais informações.....	4
1.3 Embalagem.....	4
1.4 Símbolos utilizados neste manual.....	5
2.0 Segurança:.....	6
2.1 Símbolos e etiquetas utilizados no produto.....	6
2.2 Segurança: Temperatura.....	6
2.3 Segurança: Peças móveis, (Fig. 2.6).....	7
2.4 Segurança: Radiação eletromagnética.....	7
2.5 Interferência eletromagnética (EMI).....	8
2.6 Segurança: Perigo de asfixia.....	10
2.7 Segurança: Utilizar um dispositivo de elevação da cadeira de rodas (montado na viatura).....	10
2.8 Segurança: Levantar a cadeira de rodas.....	10
3.0 Utilização prevista para a cadeira de rodas.....	11
3.1 Área de aplicação: O utilizador.....	11
3.2 Área de aplicação: O ambiente do utilizador.....	12
4.0 Preparar a cadeira de rodas.....	13
4.1 Montagem.....	13
4.2 Ajustamento.....	14
4.3 Operação.....	14
4.4 Dobrar.....	15
4.5 Programa do sistema de controlo.....	15
4.6 Correia pélvica / correia de posicionamento do assento.....	16
5.0 Usar a Cadeira de Rodas.....	17
5.1 Inspeccionar a cadeira de rodas antes de utilizar.....	17
5.2 Joystick.....	18
5.3 Fazer uma transferência.....	18
5.4 Conduzir a cadeira de rodas.....	19
5.5 Curvas.....	19
5.6 Travagem e paragem de emergência.....	19
5.7 Conduzir numa inclinação.....	20
5.8 Obstáculos e lancis:.....	21
5.9 Empurrar a cadeira de rodas.....	22
6.0 Baterias, carregamento e autonomia.....	23
6.1 Utilização da bateria.....	23
6.2 Utilização do carregador.....	23
6.3 Carregar as baterias:.....	24
6.4 Autonomia do seu veículo:.....	25
6.5 Garantia das baterias:.....	26
6.6 Substituir as baterias.....	26
6.7 Transporte aéreo da cadeira de rodas.....	26
6.8 Desligar as baterias para transporte aéreo.....	27
6.9 Transporte em veículos:.....	27
6.10 Requisitos especiais de transporte.....	28
6.11 Avisos gerais de transporte.....	28
7.0 Análise e resolução de avarias.....	29
8.0 Manutenção e limpeza fácil.....	30
8.1 Manutenção.....	30
8.2 Manutenção e pressão dos pneus.....	31
8.2.1 Desgaste da roda.....	31
8.2.2 Reparação da roda motriz.....	32
8.3 Manutenção das rodas e dos pneus.....	33
8.4 Limpeza e desinfecção.....	34
8.5 Armazenamento de médio e longo prazo:.....	34
9.0 Eliminação.....	35
10.0 Resolução de Problemas.....	36
11.0 Especificações técnicas: Normas / padrões aplicáveis.....	36
12.0 Garantia.....	38
13.0 Placa de Nome.....	39

Assinatura e carimbo do fornecedor

1.0 Informação para o Utilizador

Obrigado por adquirir a sua cadeira de rodas da Sunrise Medical. Como parte de iniciativas de melhorias contínuas de produtos, o seu produto pode sofrer alterações sem aviso prévio. No entanto, quaisquer alterações da informação fornecida a utilizadores existentes deverá ser claramente comunicada se for vital para a segurança. Além disso, nem todas as funcionalidades e opções disponíveis são compatíveis com todas as configurações da cadeira de rodas. Todas as dimensões são aproximadas e estão sujeitas a alterações. A vida útil prevista do produto é 5 anos. Por favor, NÃO use ou instale componentes de terceiros na cadeira de rodas exceto quando oficialmente autorizado.

1.1 Este manual de utilizador

Este manual de utilizador irá ajudá-lo a utilizar e a manter a sua cadeira de rodas em segurança.

Não utilize a sua cadeira de rodas até ler e compreender este manual (e todos os folhetos relevantes) na totalidade!

Se um dos manuais de utilizador não for fornecido com a sua cadeira de rodas, contacte imediatamente o fornecedor.

1.2 Para mais informações

Contacte o nosso fornecedor local e autorizado Sunrise Medical se tiver questões sobre a utilização, manutenção ou segurança da sua cadeira de rodas. No caso de não existir distribuidor autorizado na sua área ou se tiver quaisquer questões, pode contactar a Sunrise Medical por escrito ou por telefone.

1.3 Embalagem

Para receber autorização para transportar a sua cadeira de rodas por via aérea, deve guardar a embalagem original do produto com a qual a cadeira de rodas foi fornecida. Será necessário recondicionar a sua cadeira de rodas na caixa original para ficar em conformidade com a certificação de transporte aéreo.

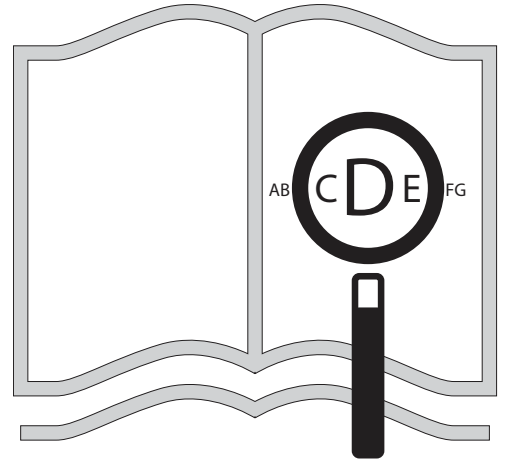



Se for deficiente visual,
este documento pode ser
visualizado em formato PDF em
www.SunriseMedical.co.uk



ou alternativamente está
disponível por pedido com
texto grande.



1.4 Símbolos utilizados neste manual

 PERIGO!	Potencial risco de lesões ou de lesões graves ou de morte
 AVISO!	Potencial risco de lesões
 CUIDADO!	Potencial dano no equipamento

 Como representante autorizada, a SUNGO EUROPE B.V., declara que este produto está em conformidade com o Regulamento (2017/745) Relativo aos Dispositivos Médicos.

NOTA:

Conselhos gerais para o utilizador.

O não cumprimento destas instruções pode causar o risco de lesões físicas, de danos neste produto ou criar um risco para o ambiente!

Notificação para o utilizador e/ou paciente: Qualquer acidente grave ocorrido relacionado com o equipamento deve ser comunicado ao fabricante e às autoridades competentes do estado membro no qual o utilizador e/ou paciente reside.

Adaptações especiais B4Me

A Sunrise Medical recomenda fortemente que, a fim de garantir que seu produto B4Me opere e funcione conforme pretendido pelo fabricante; todas as informações do usuário fornecidas com seu produto B4Me são lidas e compreendidas antes de o produto ser usado pela primeira vez.

Recomendamos também que não deite fora a informação de utilização depois de a ler, mas que a guarde para futura consulta.

Combinações do dispositivo médico

Poderá ser possível combinar este dispositivo médico com um ou mais do que um outro dispositivo médico ou outro produto. Todas as combinações apresentadas foram validadas de acordo com os Requisitos Gerais de Segurança e Desempenho, Anexo I no. 14.1 do Regulamento de Dispositivos Médicos 2017/745.

2.0 Segurança:

Siga cuidadosamente as instruções apresentadas junto destes símbolos de aviso! Se não prestar uma atenção cuidada a estas instruções pode criar o risco de lesões físicas ou de danos nesta cadeira de rodas ou criar um risco para o ambiente! Sempre que possível, a informação de segurança relevante é incluída no capítulo relevante.

2.1 Símbolos e etiquetas utilizados no produto

Os sinais, símbolos e instruções afixadas na cadeira de rodas constituem parte das instruções de segurança. Nunca devem ser tapadas ou removidas. Devem estar sempre presentes e nitidamente legíveis durante toda a vida útil da cadeira de rodas.

Substitua ou repare imediatamente todos os sinais, símbolos e instruções ilegíveis ou danificados. Contacte o seu fornecedor para obter assistência.

Fig. 2.1. Aviso – Risco de prender os dedos

Fig. 2.2. Mecanismo de Desembraiagem

Fig. 2.3. O número de série e a etiqueta de informação, (apenas exemplo).

Fig. 2.4. Etiqueta de pessoa responsável no Reino Unido e EC REP (só exemplo).

Fig. 2.5. Localização da etiqueta com o número de série, (verso)

2.2 Segurança: Temperatura

AVISO!

- Evite em todas as circunstâncias o contacto físico com os motores da cadeira de rodas. Os motores estão em movimento contínuo durante a utilização e podem atingir temperaturas elevadas. Depois de utilizar, os motores arrefecerão. O contacto físico pode causar queimaduras. Deixe os motores arrefecer durante, pelo menos, 30 minutos.
- Se não utilizar a cadeira de rodas, certifique-se de que não é exposta à luz do sol durante longos períodos de tempo. Algumas partes da cadeira de rodas, como o assento, o encosto, os apoios de braços, podem aquecer se forem expostos ao sol durante muito tempo. Isto pode causar queimaduras ou reações alérgicas na pele.



Fig. 2.1



Fig. 2.2

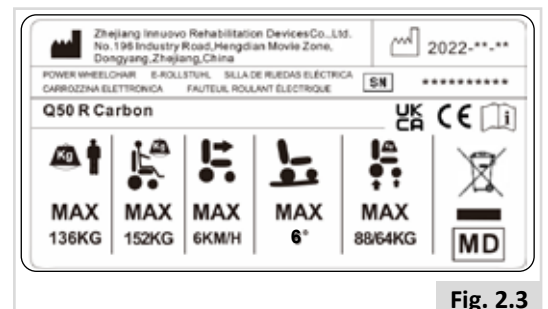

Fig. 2.3

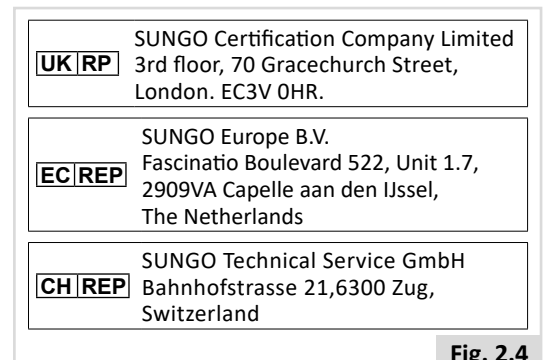

Fig. 2.4

2.3 Segurança: Peças móveis, (Fig. 2.6)

⚠ PERIGO!

Uma cadeira de rodas tem peças móveis e rotativas. O contacto com peças móveis pode causar lesões físicas graves ou danificar a cadeira de rodas. Deve evitar o contacto com as peças móveis da sua cadeira de rodas.

- Rodas (de viragem e giratórias)
- Lingueta para dobrar o encosto (Fig. 2.6)
- Suporte articulado do comando

2.4 Segurança: Radiação eletromagnética

⚠ CUIDADO!

A versão padrão da sua cadeira de rodas elétrica foi testada segundo os requisitos aplicáveis no que diz respeito a radiações eletromagnéticas (requisitos de EMC). Apesar dos testes: Não se pode excluir a possibilidade da radiação eletromagnética afetar a sua cadeira de rodas. Por exemplo:

- telefone móvel
- dispositivos médicos de tamanho grande
- outras fontes de radiação eletromagnética
- Não se pode excluir a possibilidade da cadeira de rodas afetar campos eletromagnéticos. Por exemplo:
 - portas de lojas
 - sistemas de alarme nas lojas
 - sistemas de abertura de portas de garagem

No improvável caso da ocorrência de um problema desse tipo, pedimos que notifique imediatamente o seu fornecedor.

⚠ PERIGO!

- Quando usar um rádio de comunicação, walkie-talkies, banda do cidadão, rádio amador, rádio móvel público e outros dispositivos de transmissão poderosos, a cadeira de rodas deve ser parada e desligada.
- A operação de telefones sem fios e móveis e de telemóveis incluindo dispositivos sem mãos é autorizada mas se ocorrerem interferências anormais, então deve parar imediatamente a cadeira e desligá-la.

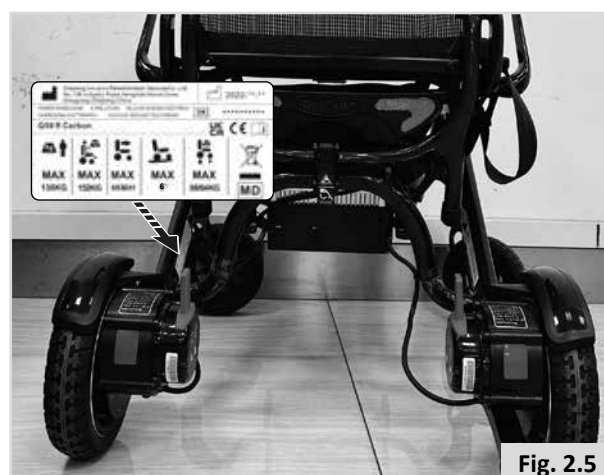

Fig. 2.5

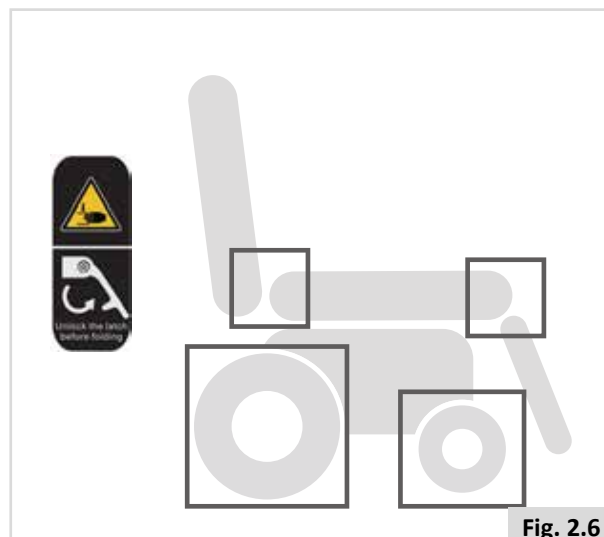

Fig. 2.6

2.5 Interferência eletromagnética (EMI)



A interferência eletromagnética é proveniente de energia de ondas eletromagnéticas externas (como rádios, estações de transmissão de TV, ondas de rádio CB, comandos de portas de garagens, radiotelefonos, etc.). A interferência eletromagnética pode afetar o sistema de controlo da cadeira de rodas. Algumas interferências podem causar avarias dos travões, a ligação automática ou avaria da direção, e também podem causar danos permanentes nos sistemas de controlos. A seguinte informação sobre os cabos é fornecida para referência de EMC.

Cabo	Comprimento máx. do cabo, blindado / não blindado		Número	Classificação do cabo
Linha de energia CA	1 m	Blindado	1 conjunto	Energia CA
Linha de energia CC	1 m	Blindado	1 conjunto	Energia CC

- Informações importantes relativas à compatibilidade eletromagnética (EMC)
- Este equipamento médico elétrico requer precauções especiais no que diz respeito à EMC e deve ser colocado em serviço de acordo com as informações de EMC apresentadas no manual do utilizador; o equipamento médico elétrico está em conformidade com esta norma IEC 60601-1-2:2014 tanto para imunidade como para emissões. No entanto, devem ser tomadas precauções especiais:
- O equipamento com DESEMPENHO ESSENCIAL foi concebido para ser usado em espaços interiores.

DESEMPENHO ESSENCIAL:

- AVISO: A utilização deste equipamento próximo de outro equipamento deve ser evitada porque poderá prejudicar o funcionamento correto. Se essa utilização for necessária, este equipamento e outro equipamento devem ser inspecionados para confirmar se funcionam normalmente.
- A utilização de acessórios, transdutores e cabos que não os que foram especificados ou fornecidos pelo fabricante deste equipamento pode causar um aumento das emissões eletromagnéticas ou uma redução da imunidade eletromagnética deste equipamento e resultar no seu funcionamento incorreto.
- AVISO: Equipamento de comunicações RF portáteis (incluindo equipamento periférico, como cabos de antena e antenas externas) deve ser usado a uma distância não inferior a 30 cm de qualquer parte da Q50 R Carbon, incluindo os cabos especificados pelo fabricante. Caso contrário, poderá ocorrer a degradação do desempenho deste equipamento.
- AVISO: Se a cadeira de rodas for utilizada próximo de (ou seja, a menos de 1,5 km) antenas de transmissão AM, FM ou de TV, antes de utilizar este equipamento, deverá ser inspecionado para confirmar se está a funcionar normalmente para garantir que o equipamento é protegido em relação a perturbações eletromagnéticas durante a sua vida útil prevista.
- Quando a tensão de entrada CA for interrompida, o equipamento interrompe o carregamento da bateria e se a fonte de alimentação for reposta, poderá recuperar automaticamente.

Tabela de conformidade de EMI (Tabela 1)

Tabela 1 - Emissões

Fenómeno	Conformidade	Ambiente eletromagnético
Emissões de RF	CISPR 11 Grupo 1, classe B	Instalações de cuidados de saúde ao domicílio
Distorção harmónica	IEC 61000-3-2 Classe A	Instalações de cuidados de saúde ao domicílio
Flutuações de tensão e emissões inconstantes	Conformidade com IEC 61000-3-3	Instalações de cuidados de saúde ao domicílio

Tabela de conformidade de EMS (Tabela 2-5)

Tabela 2 - Porta da caixa

Fenómeno	Norma EMC básica	Níveis dos testes de imunidade Instalações de cuidados de saúde ao domicílio
Descargas eletrostáticas	IEC 61000-4-2	Contacto ± 8 kV ± 2 kV, ± 4 kV, ± 8 kV, ± 15 kV ar
Campo RF EM radiado	IEC 61000-4-3	20 V/m 26MHz-2,5GHz 80% AM a 1kHz 10V/m 80MHz-2,7GHz 80% AM a 1kHz
Campos de proximidade do equipamento de comunicações RF sem fios	IEC 61000-4-3	Consulte a tabela 3
Campos magnéticos de frequência de energia nominal	IEC 61000-4-8	30 A/m 50 Hz o 60Hz

Tabela 3 - Campos de proximidade do equipamento de comunicações RF sem fios

Frequência de teste (MHz)	Banda (MHz)	Níveis dos testes de imunidade Instalações de cuidados de saúde ao domicílio
385	380 - 390	Modulação do impulso 18 Hz, 27 V/m
450	430 - 470	FM, variação de ± 5 kHz, seno 1 kHz, 28 V/m
710	704 - 787	Modulação do impulso 217 Hz, 9 V/m
745		
780		
810	800 - 960	Modulação do impulso 18 Hz, 28 V/m
870		
930		
1720	1700 - 1990	Modulação do impulso 217 Hz, 28 V/m
1845		
1970		
2450	2400 - 2570	Modulação do impulso 217 Hz, 28 V/m
5240	5100 - 5800	Modulação do impulso 217 Hz, 9 V/m
5500		
5785		

Tabela 4 - Porta de energia CA de entrada

Fenómeno	Norma EMC básica	Níveis dos testes de imunidade Instalações de cuidados de saúde ao domicílio
Disparo/transitório elétrico rápido	IEC 61000-4-4	± 2 kV Frequência de repetição de 100 kHz
Picos linha-a-linha	IEC 61000-4-5	$\pm 0,5$ kV, ± 1 kV
Perturbações conduzidas induzidas por campos de RF	IEC 61000-4-6	0% UT; ciclo 0,5 A 0°, 45°, 90°, 135°, 180°, 225°, 270° e 315°
		0% UT; 1 ciclo e 70% UT; 25/30 ciclos Fase única: a 0°
Interrupções da tensão	IEC 61000-4-11	0% UT; ciclos 250/300 UT = tensão de entrada nominal

Tabela 5 - Porta das partes de entrada/saída do sinal

Fenómeno	Conformidade	Ambiente eletromagnético
Descargas eletrostáticas	IEC 61000-4-2	Contacto ± 8 kV ± 2 kV, ± 4 kV, ± 8 kV, ± 15 kV ar

2.6 Segurança: Perigo de asfixia



PERIGO!

Este acessório de mobilidade contém peças pequenas que, em determinadas circunstâncias, podem representar perigo de asfixia para as crianças.

2.7 Segurança: Utilizar um dispositivo de elevação da cadeira de rodas (montado na viatura)

São usados elevadores para cadeiras de rodas em carrinhas, autocarros e edifícios para o ajudar a passar de um nível para outro.



PERIGO!

- Confirme se o utilizador e todos os assistentes compreendem completamente as instruções do fabricante para usar o elevador de passageiros.
- Respeite sempre os limites de carga de segurança recomendados pelo fabricante e as instruções de distribuição de carga.
- Desligue sempre toda a energia da cadeira quando andar de elevador. Caso contrário, poderá tocar acidentalmente no joystick e conduzir a cadeira para fora da plataforma. Tenha em atenção que um bloqueio na extremidade da plataforma pode não evitar isto.
- Posicione sempre o utilizador com segurança na cadeira para impedir que caia do elevador.
- Verifique sempre se a cadeira está em modo de condução quando usar o elevador de passageiros (rodas bloqueadas sem estarem em modo desembrado).

2.8 Segurança: Levantar a cadeira de rodas



AVISO!

- Não levante este sistema de assento, segurando peças removíveis, porque pode danificar o sistema ou lesionar o utilizador.

3.0 Utilização prevista para a cadeira de rodas

Descrição geral

A Q50 R Carbon é uma cadeira de rodas elétrica. O desenho permite ter uma experiência de condução perfeita tanto em interiores como exteriores.

Graças ao seu desenho e simplicidade, a Quickie Q50 R Carbon é a escolha perfeita para fácil reparação/manutenção, remodelação e requisitos de reciclagem.

A série Q50 R Carbon satisfaz a preferências, necessidades ou circunstâncias individuais, e está disponível nas seguintes configurações:

- Tração às rodas traseiras (RWD): Q50 R Carbon

3.1 Área de aplicação: O utilizador

As cadeiras de rodas elétricas são exclusivamente para um utilizador que não consiga andar ou cuja mobilidade seja limitada, para seu uso pessoal, em interiores e no exterior.

Para conduzir uma cadeira de rodas elétrica, o utilizador deve ter capacidades cognitivas, físicas e visuais. O utilizador deve poder conseguir prever e corrigir os resultados das ações efetuadas ao conduzir a cadeira de rodas.

A cadeira de rodas não pode transportar mais do que 1 pessoa de cada vez. O limite máximo de peso (inclui o utilizador e o peso de acessórios instalados na cadeira de rodas) está assinalado na etiqueta com o número de série, afixada no chassis da cadeira (Fig. 2.9). O utilizador deve estar familiarizado com o conteúdo deste manual do utilizador antes de conduzir a cadeira de rodas. Além disso, o utilizador da cadeira de rodas deve receber sempre instruções exaustivas sobre a utilização da mesma por parte de um especialista qualificado antes de interagir com o trânsito. As primeiras sessões na cadeira de rodas devem decorrer sob a supervisão de um formador/instrutor.

Indicações

A Q50 R Carbon pode ser utilizada por quem não consegue andar ou tem mobilidade reduzida por causa de:

- Paralisia
- Perda de membros (amputação da perna)
- Deformação dos membros
- Contratura das articulações/lesões nas articulações
- Doenças como deficiências cardíacas e circulatórias, distúrbios de equilíbrio ou caquexia assim como idosos que ainda tenham força no tronco.

Contraindicações

A cadeira de rodas não deverá ser utilizada em caso de:

- Problemas de perceção
- Desequilíbrio
- Problemas em manter a postura sentada

Fig. 3.1



Lembre-se que para conduzir uma cadeira de rodas é necessário ter as competências cognitivas, físicas e visuais adequadas. O utilizador deve poder conseguir avaliar os efeitos das suas ações durante a operação da cadeira de rodas e, se necessário, corrigi-los. Estas capacidades e a utilização segura de componentes adicionais instalados não podem ser avaliados pela Sunrise Medical. O fabricante não pode assumir qualquer responsabilidade por quaisquer danos resultantes disto.

Consulte as instruções da cadeira de rodas e dos componentes adicionais instalados. Instrua o utilizador quanto à utilização segura da cadeira de rodas e dos componentes adicionais instalados. Informe os utilizadores sobre aos avisos especiais que devem ser lidos, compreendidos e respeitados.

Componentes básicos (Fig. 3.1).

- | | |
|-----------------------|------------------------|
| 1. Pega para empurrar | 7. Almofada do assento |
| 2. Joystick | 8. Caixa da bateria |
| 3. Apoio de braços | 9. Apoio para os pés |
| 4. Estrutura | |
| 5. Roda motriz | |
| 6. Encosto | |

⚠️ AVISO!

- Caso esteja sob a influência de medicamentos que afetem a sua capacidade de condução, não poderá conduzir a cadeira de rodas.
- Para usar a cadeira de rodas com segurança é necessária ter a visão adequada nas circunstâncias que se aplicam.
- A cadeira de rodas não permite que mais de 1 pessoa se sente nela.
- Não permita que a cadeira de rodas seja utilizada por crianças sem supervisão.

⚠️ CUIDADO!

- O utilizador da cadeira de rodas é responsável, em todas as circunstâncias, pelo cumprimento dos regulamentos e orientações de segurança locais aplicáveis.

3.2 Área de aplicação: O ambiente do utilizador

Esta cadeira de rodas foi criada para interiores (EN12184 (2014) classe A). Se conduzir a cadeira de rodas no exterior, conduza apenas em estradas pavimentadas, passeios, caminhos pedonais e ciclovias. A velocidade deve ser ajustada consoante o meio ambiente.

⚠️ AVISO!

- Conduza cuidadosamente em estradas com piso escorregadio causado por chuva.
- Quando conduzir em velocidades elevadas, deve redobrar os seus cuidados. Selecione uma velocidade mais reduzida quando conduzir em interiores, em passeios ou em áreas para peões.
- Não conduza sobre obstáculos elevados.
- Não prenda objetos pesados à cadeira de rodas sem a autorização de um especialista qualificado. Isto poderá prejudicar a estabilidade do produto.

⚠️ CUIDADO!

- Evite o contacto da cadeira de rodas com água salgada: a água salgada é cáustica e poderá danificar a cadeira de rodas.
- Evite o contacto da cadeira de rodas com areia: a areia pode entrar nas peças móveis da cadeira de rodas, causando o desgaste total destas peças.
- Não utilize a cadeira de rodas se as temperaturas forem inferiores a -25°C ou superiores a $+50^{\circ}\text{C}$.
- Não abra portas com o apoio para as pernas.
- Não empurre e/ou puxe objetos com a cadeira de rodas.
- Não conduza em poças de água.

(Consulte a Fig. 3.2)

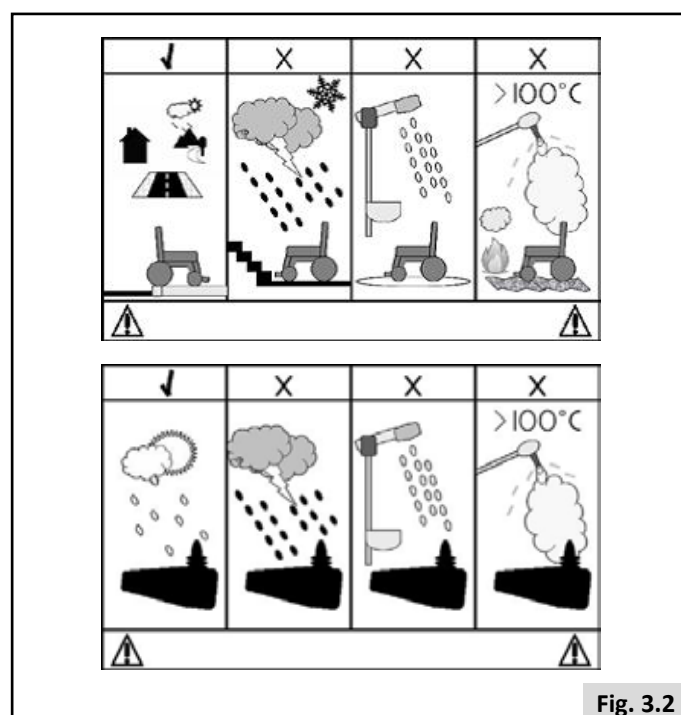

Fig. 3.2

4.0 Preparar a cadeira de rodas

4.1 Montagem

Abra a caixa, retire a cadeira de rodas e retire o enchimento de proteção. Prima, abra o apoio para os pés, retire a bateria e introduza-a completamente nas guias da bateria. Quando ouvir um “clique”, significa que a bateria está instalada na sua posição (Fig. 4.1 - 4.2). Abra a correia de Velcro enrolada na pega para empurrar (Fig. 4.3 - 4.4). Depois, com uma mão na almofada do assento e outra no encosto, desdobre a cadeira de rodas. (Fig. 4.5 - 4.6). Quando ouvir outro “clique”, significa que a lingueta se fixou no pino de fixação (Fig. 4.7) e que a cadeira de rodas está desdobrada.

AVISO!

Quando introduzir a bateria, certifique-se de que o grampo da bateria encaixou na sua posição para evitar que a bateria caia. Se for difícil introduzir o grampo de fixação na bateria, pode puxar o grampo de fixação com a mão para o abrir e depois introduzir a bateria. Certifique-se de que o grampo encaixa na sua posição.

AVISO!

Depois de desdobrar a cadeira de rodas, verifique se a lingueta ficou alinhada e fixada no pino de fixação do encosto (Fig. 4.7). Só quando esta peça ficar fixada é que se deve sentar na cadeira de rodas. Caso contrário, danificará a cadeira de rodas e poderá sofrer ferimentos pessoais.



Fig. 4.1



Fig. 4.2



Fig. 4.3



Fig. 4.4



Fig. 4.5



Fig. 4.6



Fig. 4.7

4.2 Ajustamento

4.2.1 Instalação e ajustamento do joystick

O joystick pode ser ajustado para a posição mais confortável para o utilizador. Quando o ajustar, desapeerte o botão localizado no apoio para o braço. Depois, pode mover o joystick para a frente ou para trás para a posição pretendida. Quando na posição pretendida, aperte firmemente o joystick. (Fig. 4.8).



Fig. 4.8

4.2.2 Rodas Anti-Queda

As rodas anti-queda são um dispositivo de segurança para evitar que a cadeira de rodas caia para trás quando conduzir numa inclinação (Fig. 4.9). Não as ajuste.



Fig. 4.9

4.2.3 Ajustar roda livre

Existe um conjunto de alavancas afixadas aos motores da transmissão. Quando a alavanca estiver localizada em A, a cadeira de rodas ficará em modo de condução, que só pode funcionar com energia. Quando a alavanca estiver localizada em B, a cadeira de rodas ficará em modo desembraiado (roda livre), e só pode ser empurrada. (Fig. 4.10)

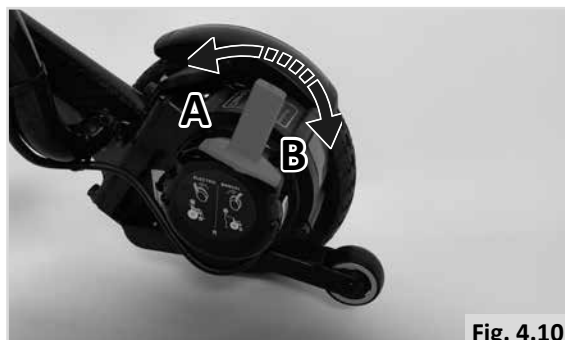

Fig. 4.10

⚠ AVISO!

Quando a cadeira de rodas estiver em modo manual, use apenas a cadeira de rodas com ajuda do seu assistente. Caso contrário, poderá causar ferimentos pessoais. Não use a sua cadeira de rodas em modo manual quando estiver numa inclinação. Caso contrário, a cadeira de rodas irá descair na inclinação e poderá causar ferimentos pessoais.

4.2.4 Ajustar os apoios para os braços

Para ser mais conveniente entrar/sair da cadeira de rodas, o apoio para o braço pode ser levantado. Para levantar o apoio para o braço, basta pressionar o botão de fixação sob o apoio para o braço, enquanto empurra o apoio para o braço para cima (Fig. 4.11). Para empurrar o apoio para o braço para baixo, faça este processo pela ordem inversa.



Fig. 4.11

4.3 Operação

4.3.1 Preparação antes da operação

- Certifique-se de que a cadeira de rodas está em modo de condução e só entre e saia da cadeira de rodas quando a energia estiver desligada.
- Dobre primeiro o apoio para os pés, e depois segure no apoio para o braço para se sentar na cadeira de rodas; não se ponha de pé no apoio para os pés para sair da cadeira de rodas. Caso contrário, poderá sofrer ferimentos pessoais.

4.3.2 Praticar antes da operação

- Vá para um lugar espaçoso e peça a um assistente para o ajudar a praticar até ganhar confiança suficiente para operar a cadeira de rodas.
- Não se esqueça de desligar a energia quando entrar ou sair da cadeira.
- Configure o botão de controlo de velocidade para a velocidade que pretender.
- Recomendamos que configure o botão para a velocidade mais baixa até poder operar a cadeira de rodas elétrica com mestria.
- Pratique parar, conduzir para a frente e em marcha atrás. Se estiver a ajudar, certifique-se de que está confortável e confiante na operação da cadeira de rodas.

4.4 Dobrar

Quando for necessário dobrar a cadeira de rodas, puxe para cima a lingueta na traseira do encosto enquanto empurra o encosto para a frente (Fig. 4.12). Depois, com uma mão na almofada do assento e outra no encosto, dobre a cadeira de rodas. Com o corpo da cadeira de rodas dobrado, levante o apoio para os pés. A cadeira de rodas pode ficar de pé. (Fig. 4.13 - 4.16)

Para manter a estrutura compacta enquanto levantar a cadeira de rodas, coloque a correia de velcro e aperte-a para a cadeira de rodas não cair (Fig. 4.15).

4.5 Programa do sistema de controlo

Esta cadeira de rodas está equipada com sistema de controlo que pode ser programado configurando as definições no sistema. Isto é uma tarefa especializada que requer formação e que só pode ser feita com software profissional. O utilizador final não tem autorização para alterar estas definições.



PERIGO!

A configuração incorreta dos parâmetros do sistema de controlo pode causar ferimentos. As configurações devem ser feitas por especialistas qualificados.



Fig. 4.12



Fig. 4.13



Fig. 4.14



Fig. 4.15



Fig. 4.16

4.6 Correia pélvica / correia de posicionamento do assento

PERIGO/AVISO!

- Este produto só deve ser utilizado para posicionar uma única pessoa numa cadeira de rodas.
- Os cintos pélvicos não são adequados para transporte. Deve utilizar um sistema de fixação aprovado para ocupantes.
- O incumprimento destas instruções poderá causar ferimentos graves ou morte.
- Certifique-se que o acompanhante ou assistente tem experiência com a utilização correta dos cintos.
- Correias incorretamente instaladas podem causar atrasos em situações de emergência.

Posicionar uma pessoa com cinto pélvico

- Ajuste o cinto pélvico, não deixando uma folga maior que a largura de uma mão para conforto e segurança (Fig. 4.17).
- O espaço da mão deve ser apertado com o cinto pélvico a tensão normal e não permitir grandes folgas.
- Normalmente, o cinto pélvico deve ser fixado de modo a que o cinto fique num ângulo aproximado de 45 graus (Fig. 4.18), e que, quando corretamente ajustado, impeça que o utilizador caia do assento.
- Coloque o cinto ao longo do assento com a abertura da fivela voltada para a direita da pessoa esquerdina ou para a esquerda da pessoa destra. Passe as outras extremidades do cinto através do espaço entre as barras do encosto e o próprio encosto.

PERIGO/AVISO!

- Verifique sempre se o cinto pélvico está corretamente instalado e ajustado antes de usar.
- Se uma correia estiver demasiado solta, o utilizador poderá escorregar e causar ferimentos graves.
- Verifique o cinto pélvico e os componentes de fixação regularmente para detetar quaisquer sinais de desgaste ou danos. Substitua se necessário.
- Quando efetuar a manutenção, verifique o funcionamento correto da fivela de desbloqueio e se o material ou suportes plásticos apresentam desgaste.

Inspecções/Atividades periódicas:

- Como acontece com todos os componentes de posicionamento, é necessário fazer ajustes corretivos à medida que a pessoa muda a sua posição sentado ao longo do tempo.
- Inspeção regularmente os cintos para determinar se estão corretamente instaladas, para garantir a segurança e conforto do utilizador.

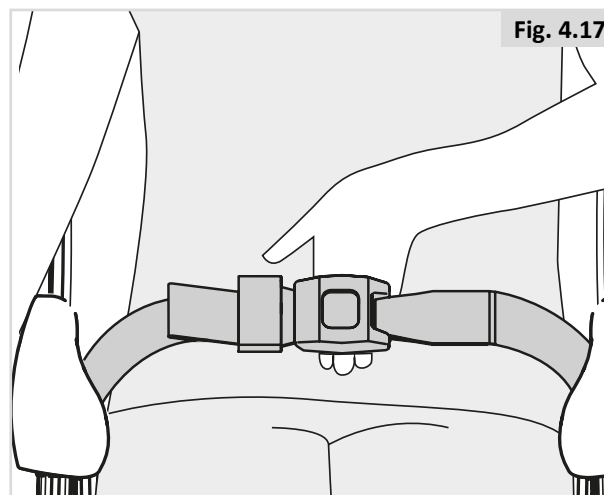

Fig. 4.17

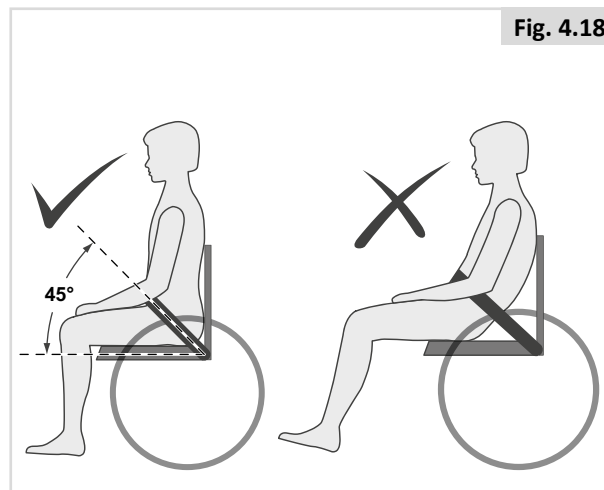

Fig. 4.18

5.0 Usar a Cadeira de Rodas

PERIGO!

- Tenha em conta que poderá ser necessário ajustar as definições do controlador do seu sistema.
- Consulte o seu fornecedor autorizado para ajustar as definições de controlo imediatamente se detetar qualquer alteração na sua capacidade para:

1. Controlar o joystick
2. Manter o tronco direito
3. Evitar chocar contra objetos

5.1 Inspeccionar a cadeira de rodas antes de utilizar

Efetue a seguinte rotina de inspeção diária antes de conduzir:

CUIDADO!

Inspeccionar as rodas

- As rodas estão suficientemente presas (Capítulo 8.2).

Verificar a bateria

- Antes de usar o seu veículo pela primeira vez, carregue a sua bateria durante um período de 24 horas.
- As baterias têm carga suficiente? As luzes verdes indicadoras da bateria devem estar acesas.

Verificar o controlo remoto

- Com o sistema de controlo desligado, verifique se o joystick do controlo manual não está dobrado ou danificado e que se reposiciona no centro quando o empurra e o liberta.

Verificar a alavanca de embraiagem

- Certifique-se de que a alavanca de embraiagem foi ajustada para 'drive' (condução).

Verificar o assento

- Certifique-se de que todas as almofadas estão no seu lugar.
- Inspeccione visualmente a cadeira de rodas para se certificar de que os apoios para as pernas, os apoios para os braços, etc. estão corretamente posicionados e fixados à cadeira de rodas e que todos os dispositivos de fixação estão suficientemente apertados.

Verificar se as roupas podem ficar presas

- Quando usar a cadeira de rodas, certifique-se de que as suas roupas não afetam a cadeira de rodas (por exemplo, se forem demasiado longas). Antes de usar, verifique sempre se as suas roupas ou acessórios não tocam nas rodas ou outras peças móveis e/ou rotativas onde que possam ficar presas.

Verificar as condições meteorológicas

- No inverno, as baterias têm capacidade reduzida. Durante um período de gelo leve, a capacidade é aproximadamente 75% da capacidade normal. A temperaturas inferiores a -5°C esta capacidade será de aproximadamente 50%. Isto reduz a autonomia da cadeira.

AVISO

Evite utilizar o joystick com mangas/punhos largas(os) porque pode prender o joystick.

AVISO

Se a plataforma dos apoios de pés arrastar no chão, tenha em conta que o rebordo dianteiro pode ficar afiado e causar ferimentos. Assim, manuseie com cuidado e substitua o apoio para os pés se ficar afiado.

5.2 Joystick

Todos os componentes eletrônicos para controlar a cadeira de rodas estão integrados no joystick (Fig. 5.1). O joystick encontra-se num dos apoios para os braços e está ligado à caixa de energia com motores e bateria.

- Interruptor de energia: liga e desliga a cadeira de rodas. Não pare a cadeira de rodas exceto em caso de emergência, caso contrário, reduzirá a vida útil dos componentes de transmissão da cadeira de rodas.
- Manípulo do joystick: A principal função do joystick é controlar a direção e a velocidade da cadeira de rodas. O joystick é empurrado a partir da posição central. Quando é libertado, é automaticamente reposto e desacelera.
- Botão da buzina: Pressione este botão para acionar a buzina.
- Botão para aumentar a velocidade e botão para reduzir a velocidade: Depois de ligar a energia., o indicador de velocidade apresenta a atual velocidade máxima de condução, e aumenta ou diminui uma barra sempre que pressionar o botão para aumentar a velocidade ou o botão para reduzir a velocidade. A quantidade de barras apresentadas representa a atual velocidade máxima.
- Cavilha do carregador: Esta entrada só pode ser usada para carregar a cadeira de rodas (Fig. 5.2) Não use a entrada para fornecer energia a qualquer outro dispositivo elétrico. Caso contrário, poderá danificar o sistema de controlo da cadeira de rodas ou o seu desempenho E.M.C (compatibilidade eletromagnética).

5.3 Fazer uma transferência

A Sunrise Medical aconselha-o a consultar o profissional de saúde para que o ajude a desenvolver a sua própria técnica de transferência frontal e lateral, que se adapte às suas necessidades e, assim, evitar qualquer ferimento.

Preparar para se levantar ou sentar para a frente:

 **PERIGO!**

É perigoso entrar e sair da cadeira sozinho. Requer bom equilíbrio e agilidade. Tenha em conta de que, sempre que se levantar ou sentar, há um ponto no qual a cadeira de rodas não está debaixo de si.



Fig. 5.1

Componentes do joystick (Fig. 5.1).

1. Interruptor de energia
2. Indicador da bateria
3. Velocímetro
4. Botão para Diminuir a Velocidade
5. Botão da Aumentar a Velocidade
6. Manípulo do joystick



Fig. 5.2

5.4 Conduzir a cadeira de rodas

AVISO

- O utilizador da cadeira de rodas é responsável, em todas as circunstâncias, pelo cumprimento dos regulamentos e orientações de segurança locais aplicáveis.

As cadeiras de rodas elétricas são manobradas com um controlador.

1. Ligue o comando.
2. Defina o limite máximo de velocidade.
3. Mova o joystick na direção em que pretende mover-se.
4. Quanto mais mover o joystick maior é a velocidade da cadeira de rodas.

Na estrada

Este produto é aprovado para espaços interiores. Tenha o máximo de consideração para o restante tráfego na rua, se usada em exteriores.

PERIGO!

- Lembre-se que a última coisa que um carro ou camioneta espera ver é uma cadeira de rodas a fazer inversão de marcha do passeio para a estrada.
- Em caso de dúvida, não corra nenhum risco para atravessar a estrada até ter a certeza de que é seguro.
- Atravesse sempre uma rua o mais rapidamente possível, já que pode haver mais tráfego.
- Verifique se não existem objetos no seu caminho que possam ficar presos no mecanismo da cadeira ou nos raios das rodas traseiras. Isto pode causar uma paragem súbita da cadeira.
- Se conduzir sobre as tampas de saneamento ou grelhas pode prender as rodas giratórias ou rodas da cadeira, causando uma paragem súbita da cadeira.

Condições adversas:

Tenha em conta que, quando conduzir a cadeira de rodas em condições adversas, por exemplo, em superfícies molhadas escorregadias, poderá sentir uma redução da aderência e tração da sua cadeira de rodas.

PERIGO!

- Recomendamos que tome precauções adicionais nestas condições, particularmente em inclinações; a sua cadeira de rodas poderá ficar instável ou derrapar causando possíveis ferimentos. Este produto é aprovado para espaços interiores.
- Quando utilizar uma cadeira de rodas elétrica, tenha muito cuidado com peças de roupa soltas ou longas. As peças móveis, como rodas, podem ser potencialmente perigosas ou mesmo fatais se as roupas ficarem presas.

NOTA:

As variações extremas da temperatura podem ativar o mecanismo de auto proteção incorporado no sistema de controlo. Neste caso, o sistema de controlo desliga-se temporariamente para evitar danificar os circuitos eletrónicos ou a cadeira de rodas.

5.5 Curvas

PERIGO!

Não deve tentar curvar a grande velocidade. Se for necessário curvar abruptamente, diminua a velocidade com o joystick ou a configuração de velocidade. Isto é especialmente importante se atravessar ou descer uma inclinação. Se não respeitar este procedimento, a cadeira de rodas pode-se virar.

5.6 Travagem e paragem de emergência

Pode parar a sua cadeira de rodas de três maneiras:

- A maneira mais simples e segura de parar a cadeira de rodas é soltar o joystick. A cadeira é travada de maneira controlada.
- Se puxar o joystick para trás, trava abruptamente a cadeira com uma paragem rápida.
- Também pode parar a cadeira desligando o sistema de controlo com a cadeira em movimento.

AVISO!

- Este método de parar a cadeira desligando o sistema de controlo é apenas usado em situações de emergência uma vez que a paragem é demasiado abrupta.

5.7 Conduzir numa inclinação

A sua cadeira de rodas foi criada e testada para ser utilizada em declives ou inclinações com ângulos de 6°.

Q50 R Carbon: 6° (10,5%) em configuração standard.

PERIGO!

- As distâncias de paragem em declives podem ser significativamente mais longas do que em solo nivelado.

PERIGO!

- Em algumas circunstâncias, a sua cadeira de rodas pode ficar instável.
- Antes de tentar subir ou descer um declive ou lancil, deve ter cuidado quando utilizar o seu corpo para contrabalançar o peso.
- Para melhorar a estabilidade, incline-se para a frente quando subir a inclinação, com o assento e o encosto na posição vertical.
- Alternativamente, sente-se numa posição vertical quando conduzir para a frente, na direção descendente ou recline o assento para trás.
- Se tiver alguma dúvida sobre a estabilidade da cadeira de rodas numa inclinação, não tente subir nem descer a inclinação/passeio e tente encontrar um caminho alternativo.

Gradientes: subidas:

AVISO!

- Quando subir uma encosta, mantenha a cadeira em movimento.
- Manobre empurrando cuidadosamente o joystick para a frente, ajustando ligeiramente para a Esquerda e Direita enquanto se move.
- Se parar numa encosta, comece lentamente.
- Se necessário, incline-se para a frente.

Gradientes: descidas:

Nas descidas, é importante não deixar a cadeira de rodas acelerar além do seu nível normal de velocidade.

PERIGO!

- Avance lentamente quando descer inclinações acentuadas, (menos de 5 kph) e pare se ficar ansioso.
- Se a cadeira ganhar velocidade, centre o joystick na sua posição original para permitir o abrandamento ou a paragem.
- Inicie a marcha lentamente e não deixe que a velocidade seja mais alta do que aquela com que se sente à vontade.

NOTA:

- O controlador tira partido de um sistema lógico que irá ajudar a compensar quando conduzir ao longo de uma curvatura ou subir um declive. Este sistema é uma função adicional de segurança da cadeira de rodas. Para além de que, claro, também pode controlar a velocidade da cadeira de rodas utilizando o controlo de velocidade.

5.8 Obstáculos e lancis:

PERIGO!

- Nunca desça um lancil em inversão de marcha.
- Não tente subir nem descer degraus nem use escadas rolantes. Pode ser perigoso, já que pode sofrer lesões graves e a cadeira de rodas pode ficar danificada. Esta cadeira de rodas só foi concebida para subir um degrau ou lancil de cada vez.
- Recomendamos que os utilizadores com a parte superior do tronco instável utilizem sistemas de retenção para ajudar a manter o corpo em posição quando descer ou subir rampas, lancis ou obstáculos.

Ao subir ou descer um passeio:

Aproxime-se sempre do passeio num ângulo de 90° (Fig. 5.3).

- Aproxime-se do lancil ou do degrau, de frente para o mesmo, a um ângulo de 90°.
- Avance lenta mas estavelmente.
- Pare a cadeira assim que as rodas giratórias tocarem no passeio.
- Aplique potência suficiente nos motores para levantar a dianteira da cadeira até ao lancil ou degrau e, depois, aplique um pouco mais de potência até as rodas motrizes subirem o lancil ou o degrau sem problemas.
- Mantenha o joystick para a frente, tanto quanto possível.

A altura máxima de um obstáculo ou lancil que pode subir é:

- Q50 R Carbon: 40 mm.

A velocidade e processo de aproximação podem variar consoante o funcionamento da cadeira de rodas e escolha das rodas giratórias.

Descer passeios.

PERIGO!

Mova a marcha da cadeira de rodas lenta e cuidadosamente na direção para a frente até as rodas dianteiras chegarem ao lancil numa posição de 90° em relação ao passeio.

Mova a cadeira em marcha atrás tão lentamente quanto possível para as rodas motrizes. Não pare a cadeira enquanto desce um lancil. Sentir-se-á mais seguro se inclinar o corpo para trás, mas se não puder não se preocupe, porque a cadeira é estável. Enquanto respeitar esta limitação, estará sempre seguro.

Todas as opções elétricas do assento devem estar na posição original. Pode ser necessário ajustar os apoios de pernas elétricos para dar espaço suficiente para subir ou descer o passeio.

Recomendamos que use um cinto de segurança para se sentir mais seguro quando descer o passeio.

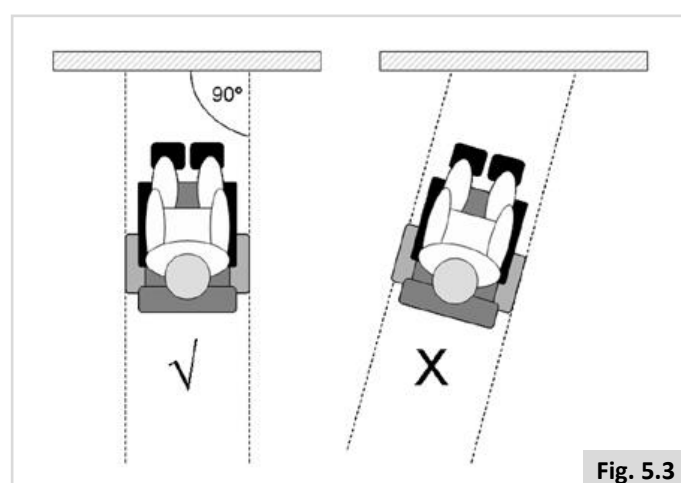

5.9 Empurrar a cadeira de rodas

Os motores devem ser desengatados com a alavanca da roda livre (embraiagem) para poder empurrar a cadeira de rodas. Esta funcionalidade foi desenvolvida para os assistentes dos utilizadores da cadeira de rodas e também funciona como alavanca de embraiagem de emergência.

A alavanca de embraiagem tem 2 posições:

1. Para conduzir a cadeira de rodas.

Posição 'Drive' (Condução): Rode o manípulo para que o manípulo do lado da roda motriz fique na posição ilustrada na Fig. 5.4.

2. Para desengatar os motores.

Posição de 'roda desembraiada': Rode o manípulo para que o manípulo do lado da roda motriz fique na posição ilustrada na Fig. 5.5.

⚠ PERIGO!

- A alavanca de embraiagem só deve ser acionada pelo acompanhante e nunca pelo utilizador.
- Um utilizador nunca deve ficar sem companhia enquanto a cadeira de rodas está em modo 'freewheel' (roda livre).
- Nunca ajuste a alavanca para a posição 'freewheel' (roda livre) numa inclinação! Quando a alavanca for ajustada para 'freewheel' (roda livre), o travão de estacionamento automático é desativado. Isto permite descer uma inclinação com a cadeira de rodas (Fig. 5.5).
- O travão de estacionamento automático só funciona se a alavanca for ajustada para a posição 'Drive' (Condução).
- Quando a cadeira de rodas não for mais empurrada, a alavanca deve ser imediatamente ajustada para 'Drive' (Condução).
- Para empurrar manualmente o sistema, deve desengatar os travões do motor.
- Estas são etiquetas específicas localizadas nos motores que descrevem este processo (Fig. 5.6).
- Engate ou desengate os travões do motor apenas quando a energia do sistema estiver desligada.
- Certifique-se de que controla totalmente o sistema quando desengatar os travões do motor.
- Certifique-se de que o sistema está em solo nivelado antes de desengatar os travões do motor.
- Impulsione este sistema empurrando-o apenas pelas pegas de empurrar, Estas oferecem pontos de segurança para poder segurar no sistema pela traseira para evitar uma queda ou derrube.



Fig. 5.4



Fig. 5.5

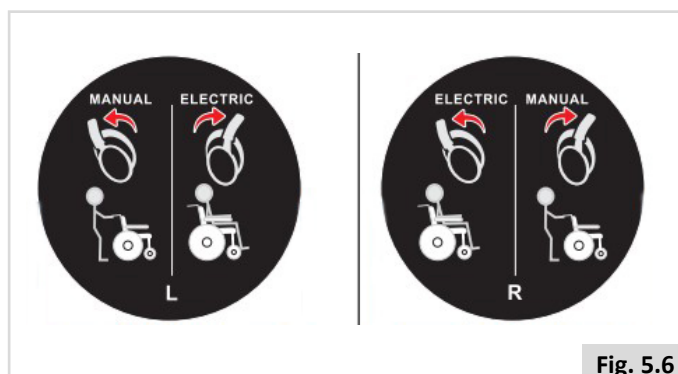

Fig. 5.6

6.0 Baterias, carregamento e autonomia

6.1 Utilização da bateria

Carregue totalmente a nova bateria antes de a usar pela primeira vez. Deste modo, a bateria fica a 90% do seu nível máximo de desempenho. Após cada utilização, carregue a bateria até à carga máxima (o LED verde nas luzes do carregador) e opere novamente a cadeira de rodas, o desempenho das baterias é mais de 90% do seu potencial. Após quatro ou cinco ciclos de carregamento, o rácio de utilização da bateria é próximo dos 100%, prolongando a vida útil da bateria.

Após uma avaria da bateria, compre baterias novas e substitua-as, se necessário. As baterias antigas deverão ser devolvidas ao fornecedor para eliminação para evitar poluição ambiental.

Quando as baterias não são utilizadas, é recomendável carregar as baterias a cada duas semanas, e usá-las durante mais de 20 minutos, o que pode contribuir para prolongar a vida da bateria.

É proibido carregar em espaços exteriores. Tenha cuidado para manter afastada de fogo e fontes de calor durante o carregamento. Coloque o produto num local espaçoso, limpo, seco e ventilado sem substâncias inflamáveis, explosivas ou químicas por perto. As baterias substituídas ou desmanteladas serão recuperadas e eliminadas de acordo com as leis locais.

(Fig. 6.1 mostra a referência do diagrama elétrico da Q50 R Carbon)

6.2 Utilização do carregador

O carregador da bateria é um componente importante da cadeira de rodas. A cadeira de rodas pode atingir a carga total com carregamento simples e rápido.

Use o carregador para carregar as baterias:

- Certifique-se de que o controlador está desligado e que a bateria recarregável está ligada ao controlador.
- Ligue a ficha de metal de três pinos do carregador à interface de três furos do controlador;
- Ligue a outra ficha de extremidade do carregador a uma entrada padrão. A luz azul está acesa durante o carregamento e a luz verde acende-se quando a bateria fica completamente carregada.
- Depois de a bateria ficar completamente carregada, desligue o cabo elétrico e o carregador.

PERIGO!

- Em caso algum altere as baterias. Em caso de dúvida, contacte o seu agente autorizado da Sunrise Medical.
- Não deixe as baterias/conjunto de baterias sem supervisão durante o carregamento.

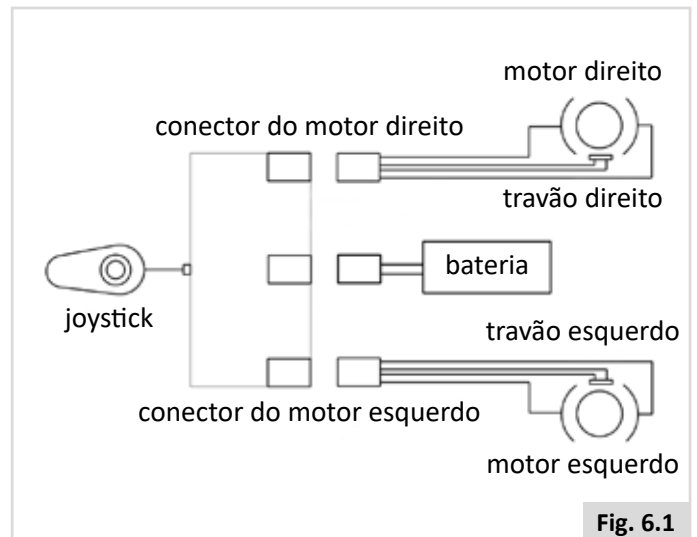

Fig. 6.1

6.3 Carregar as baterias:

Os procedimentos gerais e os efeitos da interferência na cadeira e baterias são válidos.

Plano de manutenção das baterias

A seguir incluímos um programa para cuidar as baterias que não precisam de manutenção. Isto foi acordado com os fabricantes da bateria para lhe permitir tirar o máximo partido das suas baterias. Se não seguir estas instruções, o rendimento será inferior ao esperado para o veículo de mobilidade.

- Use apenas o carregador aprovado compatível com a cadeira de rodas a carregar.
- Carregue as baterias todas as noites, independentemente do maior ou menor uso do veículo de mobilidade durante o dia.
- Carregue as baterias numa área com ventilação adequada.
- Não interrompa o ciclo de carregamento.
- Se não utilizar o veículo de mobilidade, este deve ficar ligado ao carregador até voltar a utilizá-lo. Isto não danifica as baterias desde que a tomada/ficha elétrica fique ligada. Se desligar a tomada/ficha elétrica e deixar o fio da corrente ligado, as baterias descarregam-se.
- Se deixar o seu veículo sem supervisão durante um longo período de tempo (mais de 15 dias), carregue totalmente a bateria e depois desligue a ficha principal da bateria.
- Se não carregar as baterias, pode danificá-las o que pode reduzir a distância de viagem e causar avarias prematuras.
- Não carregue as baterias durante o dia. Espere até à noite para carregá-las completamente.
- Se respeitar os pontos anteriores, o estado da bateria será preservado, o veículo de mobilidade viajará maiores distâncias e a vida útil das baterias será maior.

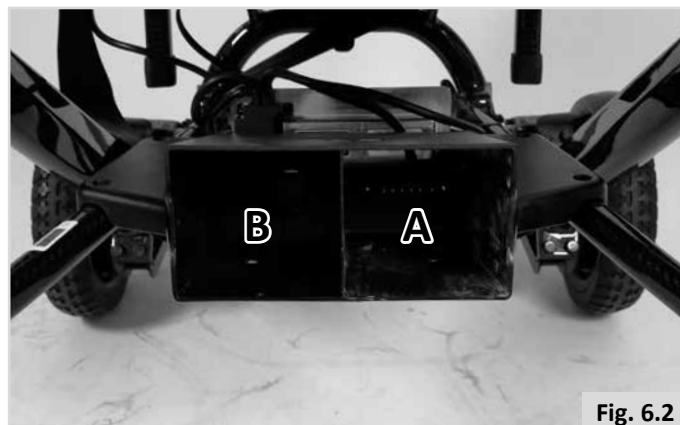

Fig. 6.2



Fig. 6.3

Métodos de carregamento

Ligue a ficha de entrada do carregado à saída elétrica padrão e ligue a ficha de saída do carregador à entrada do controlador para carregar ou ligue a interface na caixa da bateria para desligar a bateria para carregar.



AVISO!

Não use a cadeira de rodas durante o carregamento.

Bateria auxiliar

Pode comprar uma segunda bateria como fonte de alimentação auxiliar - pode guardada na cadeira. Descrição das duas baterias da cadeira de rodas: Tal como ilustrado na Figura 6.2 & 6.3, a área na qual existe uma interface de saída é a área A; a outra área sem interface de saída é a área B. A bateria instalada na área A é usada como fonte de alimentação, enquanto a bateria instalada na área B é apenas uma bateria auxiliar. Para usar a bateria auxiliar, desaperte os 2 parafusos localizados na caixa da bateria com uma chave de parafusos cruzada pequena. Depois, pode remover a tampa (Fig. 6.3).

Carregador da bateria

O carregador externo foi concebido para carregar a bateria de íões de lítio (= 24 V).

Os carregadores possuem funções para evitar perigos e acidentes, que podem ocorrer como consequência da ligação das baterias com os polos mal orientados, do sobreaquecimento gerado por certas avarias ou por tentar carregar baterias com uma voltagem inadequada. A maioria dos carregadores possuem isolamento elétrico duplo e não precisa de ligação à terra. Certos carregadores de grande tamanho podem ligar-se à terra; o que está indicado claramente na etiqueta do carregador.

Se o carregador que utiliza está concebido para ser utilizado na Europa Continental, contém um conector Europeu com dois pinos e sem fusível. Neste caso, o fusível encontra-se no painel de instrumentos do carregador.

Informações específicas do país Reino Unido

O conector de 3 pinos que se utiliza no Reino Unido contém um fusível substituível. A voltagem deste fusível está indicada na etiqueta do carregador.

PERIGO!

- Como em todo o tipo de equipamento elétrico, substitua sempre os fusíveis queimados por fusíveis do mesmo tipo e tamanho, como especificado.
- Com um fusível diferente pode criar um maior risco de incêndio, danificar o carregador ou o carregador pode não funcionar corretamente.

Substituição da bateria

AVISO!

Substitua por uma bateria do mesmo tipo. Selecione o tipo e capacidade da bateria de acordo com as especificações no manual. Use a bateria de substituição diretamente fornecida pelo fornecedor(es) autorizado(s) para garantir o desempenho e funcionamento.

AVISO!

Proteja a bateria de congelamento; guarde a cadeira de rodas num ambiente adequado. Não carregue uma bateria congelada, caso contrário, a bateria poderá ficar danificada.

Fusível de sobrecarga / subtensão

Esta unidade foi concebida para salvaguardar a segurança da cadeira de rodas desligando e ligando um circuito de proteção na bateria de íões de lítio. Desliga imediatamente a fonte de alimentação se o motor ficar sobrecarregado ou se a tensão for demasiado baixa para proteger os motores e componentes elétricos de danos. Para repor o funcionamento do fusível, use o carregador para carregar a cadeira de rodas ou ligue novamente a ficha da bateria. (Fig. 6.4)



Fig. 6.4

6.4 Autonomia do seu veículo:

Consulte as tabelas de especificações no fim deste manual para informação sobre o Consumo de Energia, (Limite Máximo).

A maior parte dos fabricantes de equipamento para mobilidade indicam a autonomia dos seus veículos nos folhetos de vendas ou no Manual de Utilização. Por vezes, a autonomia indicada é diferente de um fabricante para outro, mesmo quando o tamanho das baterias é idêntico. Ocorrerão ainda variações causadas por eficiências do motor e pelo peso geral de carga do produto.

Os valores do alcance calculam-se de acordo com a norma ISO 7176, Parte 4: Autonomia teórica das cadeiras de rodas, sobre a base do consumo de energia.

Este ensaio foi realizado em condições controladas com baterias novas totalmente carregadas, sobre uma superfície plana e com um utilizador que pesava 100 kg. Os valores indicados devem ser considerados máximos teóricos e podem ser inferiores se ocorrer uma ou várias das seguintes circunstâncias:

- Peso do utente superior a 100 kg.
- As baterias não são novas e o seu estado não é perfeito.
- O terreno é difícil, por exemplo, muito irregular, inclinado, com lama, gravilha, relva, neve ou gelo.
- O veículo sobe passeios regularmente.
- A temperatura ambiente é muito alta ou muita baixa.
- Excesso de arranques/paragens.
- Os tapetes muito altos em interiores também podem afetar o alcance.
- Utilização de opções adicionais de consumo de energia (p.ex. luz, atuadores, etc.).

Os tamanhos de bateria disponíveis para o seu produto deverão fornecer amplitude suficiente para lidar com a maioria dos estilos de vida dos clientes.

6.5 Garantia das baterias:

Ver o documento “Condições Gerais de Garantia” que acompanha este manual do utilizador. Também disponível em www.sunrisemedical.pt seção “Condições Gerais de Venda”.

6.6 Substituir as baterias

- A cadeira de rodas está equipada com uma bateria de íões de lítio de 24 V completamente selada e que não requer manutenção.
- A substituição e reparação das baterias deve ser feita por um especialista qualificado.
- Caso as baterias estejam avariadas, contacte o seu fornecedor local.



- Não tente substituir ou reparar as baterias sem a supervisão de pessoal com formação e qualificado.

6.7 Transporte aéreo da cadeira de rodas

A cadeira de rodas e a bateria única de íões de lítio de 24 v possuem certificação para transporte aéreo de acordo com os regulamentos da International Air Transport Association (IATA).

Cada companhia aérea tem requisitos diferentes no que diz respeito ao transporte de produtos com baterias de íões de lítio. Antes de organizar qualquer viagem aérea com a cadeira de rodas, confirme junto da companhia aérea ou transportadora se aceita veículos com bateria de acordo com a classificação das NU: UN3171. Nota: Cabe ao piloto da aeronave decidir se autoriza ou recusa transportar qualquer dispositivo a bordo.

Se a sua companhia aérea aceitar a classificação UN3171, será necessário tomar as seguintes medidas para preparar a sua cadeira de rodas para transporte aéreo.

- A bateria deve ter uma carga máxima de 30%. Recomendamos que descarregue completamente a sua bateria até o indicador apresentar um único LED vermelho no indicador da bateria referência Fig 5.1 – item 2 (na página 18).
- Desligue a bateria do compartimento “A” na Fig 6.2 (na página 24), e guarde a bateria descarregada no compartimento “B” da bateria sobressalente.
- Certifique-se de que a bateria está corretamente encaixada na sua posição e que a lingueta está no seu lugar.
- Guarde cuidadosamente a sua cadeira de rodas na embalagem original para transporte até ao aeroporto.

6.8 Desligar as baterias para transporte aéreo.

PERIGO!

Quando introduzir novamente a bateria, certifique-se de que o grampo de fixação da bateria encaixou na sua posição para evitar que a bateria se solte. Puxe o grampo de fixação para cima, depois faça deslizar a bateria para o fundo do compartimento, depois liberte o grampo de fixação certificando-se de que encaixa na caixa. (Fig. 6.8)

6.9 Transporte em veículos:

Esta cadeira de rodas não é adequada para ser usada como banco num veículo.



Não foi testada contra colisões (a localização pode ser vista na Fig. 6.5 - 6.7)



6.10 Requisitos especiais de transporte

Transportar a sua cadeira de rodas no comboio.

Antes de viajar, contacte o operador do comboio. Ele(a) poderá fornecer informações sobre quaisquer requisitos/instruções especiais. Aconselhamos a que verifique o seguinte:

- Há alguma área adequada e prevista para “cadeiras de rodas” no comboio para os utilizadores de cadeiras de rodas (com espaço de viragem adequado para manobras)?
- Há alguma área adequada ou designada na plataforma para os utilizadores de cadeiras de rodas (com espaço de viragem adequado para manobras)?
- O acesso disponível para entrar e sair da carruagem do comboio e da área prevista para "cadeiras de rodas" é suficiente?
- O acesso para entrar e sair do comboio é adequado para a massa total da cadeira de rodas e do ocupante?
- Certifique-se de que a inclinação do acesso para entrar e sair da carruagem não é superior à inclinação segura dinâmica. (Consulte a secção 10)
- Quaisquer obstáculos ou umbrais existentes não devem exceder a capacidade de subida máxima de lancis da sua cadeira de rodas. (Consulte a secção 10)

A maioria das companhias de caminhos-de-ferro oferece assistência desde que tudo tenha sido organizado antecipadamente. Sugerimos que tenha o seu manual de proprietário pronto para quando planear a sua viagem e contactar a companhia de caminhos-de-ferro.

Transporte da cadeira de rodas como bagagem.

Partes da cadeira de rodas que podem ser facilmente removidas devem sê-lo quando transportar a cadeira de rodas. Guarde estas peças em segurança.

- Assegure-se que as peças removíveis estão fixas com a ajuda de mobilidade ou embaladas em separado e identificadas para não se perderem durante a carga e descarga.
- A cadeira de rodas pode ser transportada por estrada, caminhos-de-ferro, mar ou ar já que as baterias fornecidas estão em conformidade com os regulamentos de IATA. Se substituir as baterias por outras que não foram aprovadas por IATA, deve removê-las antes de viajar de avião. O seu concessionário poderá ajudá-lo a obter baterias aprovadas pela IATA.
- Antes de viajar, contacte a operadora de viagens apropriada. A operadora de viagens poderá fornecer os detalhes sobre quaisquer requisitos/instruções especiais.
- Para informações sobre as dimensões e peso da cadeira de rodas, consulte o (capítulo 10).
- Para informações sobre as baterias da sua cadeira de rodas, consulte a (secção 6).
- Transportar a cadeira, (Secção 6.7).
- Armazenamento a médio e longo prazo, siga as instruções, (Secção 8.6).

6.11 Avisos gerais de transporte



AVISO!

- Os pontos de ancoragem/pontos de fixação da viatura na cadeira de rodas ou os elementos construtivos ou peças da estrutura não podem ser alterados ou substituídos.
- A cadeira de rodas deve ser inspecionada por um fornecedor/agente de serviço autorizado da Sunrise Medical antes de ser reutilizado depois de ter estado envolvido em qualquer tipo de colisão da viatura.

7.0 Análise e resolução de avarias

Para sua conveniência, esta cadeira de rodas está equipada com um dispositivo de alerta automático de avarias. Quando ocorrer uma avaria, o painel do controlo apresentará o padrão e buzina será acionada. Pode saber onde ocorreu a avaria de acordo com a seguinte tabela. Se a avaria persistir após a verificação, contacte o seu agente de serviço.

Piscar 1 vez	É necessário substituir as baterias ou as ligações das baterias estão em mau estado.	Verifique as ligações para as baterias. Se as ligações estiverem corretas, tente mudar as baterias.
Piscar 2 vezes	Má ligação do motor esquerdo (M1) ou do codificador.	Verifique as ligações para o motor esquerdo e codificador.
Piscar 3 vezes	A cablagem do motor esquerdo (M1) está avariada ou foi detetada uma condição de paragem.	Verifique as ligações para o motor esquerdo e codificador.
Piscar 4 vezes	Má ligação do motor direito (M2) ou do codificador.	Verifique as ligações para o motor direito e codificador.
Piscar 5 vezes	A cablagem do motor direito (M2) está avariada ou foi detetada uma condição de paragem.	Verifique as ligações para o motor direito e codificador.
Piscar 7 vezes	Foi indicada uma falha do joystick.	Certifique-se de que o joystick está na posição central antes de ligar o sistema no controlador.
Piscar 7 vezes (+ piscar do indicadores de velocidade)	Foi indicada uma falha de comunicação.	Certifique-se de que o cabo do módulo do joystick está corretamente ligado e não danificado
Piscar 8 vezes	Foi indicada uma possível falha do controlador.	Verifique se todas as ligações estão corretas.
Piscar 9 vezes	Ligação deficiente dos travões de estacionamento.	Verifique se as ligações do travão de estacionamento, motor e controlador estão seguras.
Piscar 10 vezes	Um excesso de tensão foi aplicado ao controlador. Normalmente causada por ligação deficiente da bateria.	Verifique se as ligações da bateria estão todas seguras.

8.0 Manutenção e limpeza fácil

A vida útil da cadeira de rodas depende do seu nível de manutenção.

Para informações sobre definições específicas, manutenção ou trabalhos de reparação, contacte o seu fornecedor autorizado Sunrise. Quando contactar o seu fornecedor, nunca se esqueça de identificar o modelo, ano de fabrico e número de identificação na chapa de identificação da cadeira de rodas.

⚠ CUIDADO!

A cadeira de rodas deverá ser reparada pelo seu fornecedor autorizado Sunrise uma vez por ano ou, em caso de utilização intensiva, uma vez a cada seis meses. Para obter uma lista de fornecedores autorizados aprovados na sua área, contacte o Centro de Serviço da Sunrise Medical.

Pode obter as informações de contacto do seu centro de serviço médico Sunrise local no interior da capa deste documento.

Os endereços nacionais e internacionais do website estão na contracapa.

8.1 Manutenção

⚠ AVISO!

- Os dispositivos de aperto soltos devem ser apertados novamente de acordo com as instruções de instalação. Consulte (exceto quando receber instruções em contrário) a tabela geral em baixo para obter os binários necessários (Fig. 8.1).
- Deve substituir os cintos do peito assim que apresentarem dano e/ou desgaste excessivo.
- Se encontrar um componente partido ou solto, não utilize mais e contacte o seu fornecedor Sunrise Medical autorizado para o substituir.
- Inspeccione todas as correias de fixação de Velcro para determinar se aderem corretamente quando pressionadas entre si.
- Certifique-se de que remove toda e qualquer contaminação, como algodão, cabelos, etc., das correias de Velcro. Essa contaminação pode reduzir a adesão.

⚠ AVISO!

- Em caso de dúvida sobre os requisitos de funcionamento da cadeira de rodas, contacte o fornecedor Sunrise Medical autorizado.
- Após efetuar qualquer manutenção ou reparação na cadeira de rodas, deve verificar se funciona corretamente antes de a usar.
- Todos os dispositivos de fixação devem ser substituídos por outros exatamente iguais em termos de comprimento, força de tensão e materiais.
- Quando substituir as porcas de auto fixação ou as porcas/ pernos fixados com solução de travamento das roscas, certifique-se de que aplica novamente o travamento adequado no dispositivo de fixação.

Inspeções diárias

Efetue uma rotina de inspeção diária antes de conduzir como descrito no capítulo 5.1

Inspeções semanais

Efetue uma rotina de inspeção semanal antes de conduzir como descrito em baixo

Inspeccionar o travão de estacionamento:

Este teste deverá ser efetuado numa superfície nivelada com, pelo menos, um metro de espaço em redor da cadeira.

- Ligue o sistema de controlo.
- Verifique se o indicador da bateria continua aceso, ou se pisca lentamente, após um segundo.
- Empurre lentamente o joystick até ouvir os travões de estacionamento a serem acionados.
- A cadeira pode começar a mover-se.
- Liberte imediatamente o joystick. Deverá poder ouvir o travão de estacionamento ser acionado, (estalo), em alguns segundos.
- Repita o teste 3 vezes, empurrando lentamente o joystick para trás, esquerda e direita.

Inspeccionar os conectores e cabos:

- Verifique se todos os conectores estão emparelhados corretamente.
- Verifique se nenhum cabo está solto e se estão todos presos à cadeira.
- Inspeccione o estado de todos os cabos e conectores para determinar se existem danos.

Fig. 8.1

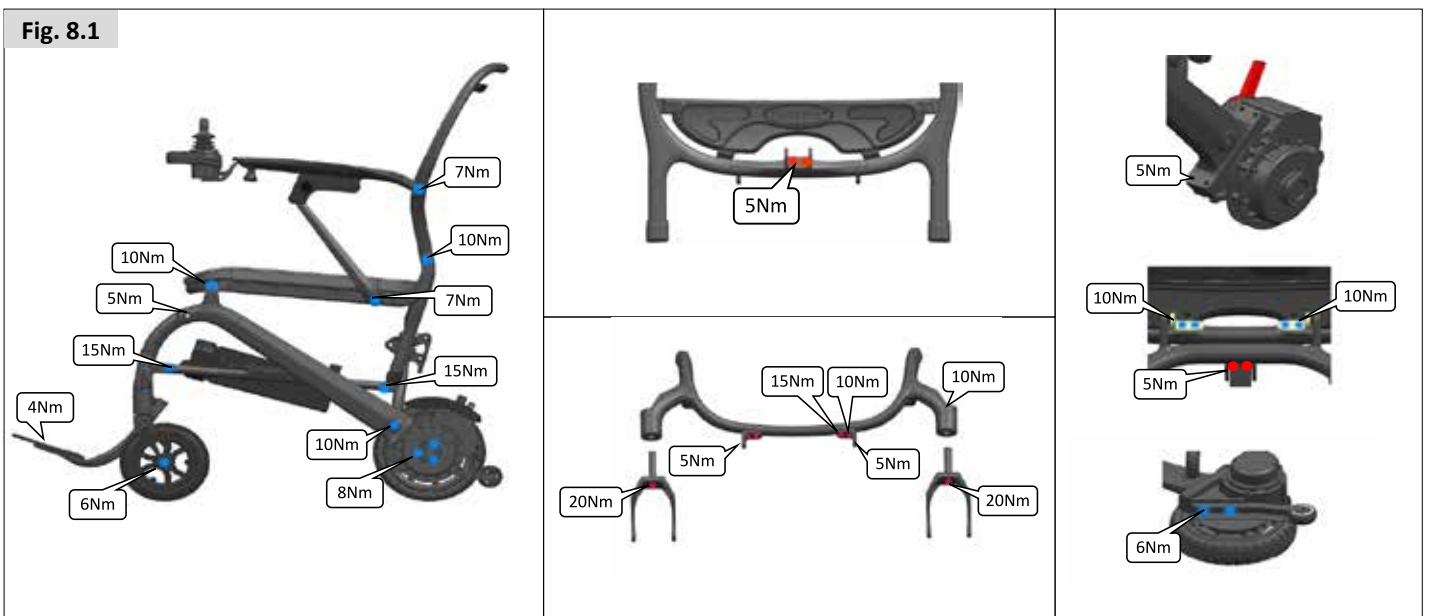

Inspeccionar o controlador:

- Inspeccione a borracha fina ou manga na base do eixo do joystick para determinar se está danificada ou cortada. Inspeccione apenas visualmente, não manuseie a borracha.
- Verifique se todos os componentes do sistema de controlo estão montados firmemente. Não aperte demasiado os parafusos de fixação.

Inspeccionar controlos:

- Ligue o controlo manual – As luzes piscam? Isto significa que há uma avaria no sistema eletrónico. Consulte o capítulo 9 para resolução de problemas básicos
- Opere todas as opções elétricas, incluindo luzes e indicadores (se equipados) para verificar se funcionam corretamente.
- Com o assento numa posição elevada, conduza a cadeira de rodas para se certificar que o modo de 'deslizamento' funciona o que permite abrandar a cadeira de rodas.
- Conduza a cadeira de rodas em cada um dos perfis de condução para se certificar que a cadeira de rodas funciona como antes.

AVISO!

- Em caso de dúvida sobre os requisitos de funcionamento da cadeira de rodas, contacte o fornecedor Sunrise Medical autorizado.
- Após efetuar qualquer manutenção ou reparação na cadeira de rodas, deve verificar se funciona corretamente antes de a usar.
- Um fornecedor autorizado da Sunrise Medical deverá efetuar uma inspeção total, inspeção de segurança e qualquer reparação pelo menos uma vez por ano.
- Todos os dispositivos de fixação devem ser substituídos por outros exatamente iguais em termos de comprimento, força de tensão e materiais.
- Quando substituir as porcas de auto fixação ou as porcas/ pernos fixados com solução de travamento das roscas, certifique-se de que aplica novamente o travamento adequado no dispositivo de fixação.
- Inspeccione todas as correias de fixação de Velcro para determinar se aderem corretamente quando pressionadas entre si.
- Certifique-se de que remove toda e qualquer contaminação, como algodão, cabelos, etc., das correias de Velcro. Essa contaminação pode reduzir a adesão.

Inspeções mensais

Efetue uma rotina de inspeção mensal antes de conduzir como descrito em baixo

- Todos os acessórios de aperto devem ser inspecionados mensalmente quanto a desgaste, como parafusos soltos ou componentes partidos.
- Inspeccione todas as correias mensalmente quanto a correias desgastadas, bainhas rasgadas ou outros sinais de danos causados pelo desgaste excessivo. Não utilize se detetar danos.

8.2 Manutenção e pressão dos pneus

8.2.1 Desgaste da roda

Quando verificar se os pneus apresentam sinais de desgaste, preste atenção às marcas de abrasão, aos cortes e à diminuição do piso dos pneus. É necessário substituir as rodas quando o pisto não for visível em toda a superfície do pneu, (Fig. 8.2).



8.2.2 Reparação da roda motriz

Para remover a roda motriz: (Fig. 8.3 e 8.4)

- Remova a peça de encaixa colorida da roda motriz.
- Com as 2 chaves hexagonais de 4 mm, desaperte e retire os 3 parafusos da roda motriz.
- Retire a roda motriz da cadeira de rodas.

Nota: Faça o processo pela ordem inversa para instalar a roda.
(Aperte os parafusos com um binário de 8Nm).

Para remover a roda giratória dianteira: (Fig. 8.5)

- Com as 2 chaves hexagonais de 4 mm, desaperte o parafuso central da roda giratória.
- Retire a roda giratória da cadeira de rodas.

Nota: Faça o processo pela ordem inversa para instalar a roda.
(Aperte o parafuso com um binário de 6Nm).

Nota: Instale a peça de encaixa colorida na nova roda, se necessário.

Para remover a roda anti-queda dianteira: (Fig. 8.6)

- Com as 2 chaves hexagonais de 4 mm, desaperte o parafuso central da roda anti-queda.
- Retire a roda anti-queda da cadeira de rodas.

Nota: Faça o processo pela ordem inversa para instalar a roda.
(Aperte o parafuso com um binário de 4-5Nm).



Programa de inspeção e manutenção	Diário*	Semanal	Mensal	Anual
Rotina de inspeção diária como descrito no capítulo 5.1	*			
Rotina de inspeção semanal como descrito no capítulo 8.1		*		
A inspeção completa, inspeção de segurança e reparação devem ser efetuadas por um fornecedor Sunrise Medical autorizado.				*

8.3 Manutenção das rodas e dos pneus

Quando verificar se os pneus apresentam sinais de desgaste, preste atenção às marcas de abrasão, aos cortes e à diminuição do piso dos pneus. Se o piso não for visível em toda da superfície do pneu, deve substituí-lo.

Roda dianteira	Pressão máxima do pneu
6,5"	Só pneus maciços
Roda motriz	Pressão máxima do pneu
8,5"	Só pneus maciços

8.4 Limpeza e desinfeção

Uma vez por semana, limpe a cadeira de rodas com um pano humedecido (não molhado) ou um aspirador para eliminar o pó e a pelúcia acumulados à volta dos motores.

CUIDADO!

Não se esqueça de secar todas as peças da sua cadeira de rodas se ficarem húmidas ou molhadas depois de as limpar ou se for usada num ambiente molhado ou húmido.

PERIGO!

É importante que, se a cadeira de rodas for usada por mais de uma pessoa, seja limpa cuidadosamente para garantir que não haja o risco de infeção.

Medidas de higiene quando reutilizar:

Antes de utilizar de novo a cadeira de rodas, deve prepará-la cuidadosamente. Todas as superfícies em contato com o utilizador devem ser limpas com um spray de desinfeção. Para tal, deve usar um desinfetante como autorizado/recomendado no seu país, para desinfetar rapidamente, com produtos à base de álcool, os produtos e dispositivos médicos que devem ser desinfetados rapidamente.

Tenha em conta as instruções do fabricante em relação ao desinfetante que vai usar.

Em geral, não é possível garantir a desinfeção completa das bainhas. Deste modo, e de acordo com as leis locais de proteção contra infeções, recomendamos que descarte da cadeira de rodas e correias traseiras com agentes ativos para evitar a contaminação com microbactérias.

CUIDADO!

- Não use solventes, branqueadores, abrasivos, detergentes sintéticos, produtos de polimento de cera ou aerossóis.
- Os desinfetantes devem ser diluídos segundo as instruções do fabricante.
- Certifique-se de que as superfícies são lavadas com água limpa e secadas cuidadosamente.

AVISO!

- Leia sempre a etiqueta de qualquer produto de limpeza comercial ou doméstico.
- Siga sempre as instruções cuidadosamente.

Controlos de limpeza:

A sujidade incrustada no comando da cadeira de rodas pode remover-se com um pano humedecido com um desinfetante diluído.

PERIGO!

Importante: Se mais do que uma pessoa usar a cadeira de rodas, siga cuidadosamente as instruções de limpeza e de desinfeção para garantir que não ocorre contaminação.

8.5 Armazenamento de médio e longo prazo:

Quando armazenar a sua cadeira de rodas durante longos períodos de tempo (durante mais de uma semana), siga estas simples instruções:

- Carregue completamente a cadeira de rodas durante, pelo menos, 24 horas.
- Desligue o carregador.
- Desligue as baterias.

AVISO!

Nunca armazene a sua cadeira de rodas:

- No exterior
- Sob a luz direta do sol, (as peças de plástico podem perder a cor).
- Próxima de uma fonte de calor.
- Em locais húmidos.
- Em locais frios.
- Com as baterias/caixas das baterias ligadas, (mesmo que o controlador esteja desligado).

Evite as situações anteriores para minimizar o ciclo profundo de descarga da bateria e prolongar a vida útil da mesma. Quando voltar a utilizar a cadeira de rodas, volte a ligar as baterias/caixas das baterias e carregue a cadeira de rodas durante, pelo menos, 24 horas antes de utilizar.

Temperatura de Armazenamento: Min.: -40°C Máx.: 65°C
Sem restrições de humidade e pressão de ar.

9.0 Eliminação

O símbolo em baixo indica que, de acordo com as leis e normas locais, o aparelho deve ser eliminado de maneira diferente do lixo doméstico. Quando o aparelho esgotar a sua vida útil, leve-o ao ponto de recolha local designado pelas autoridades locais. A recolha e reciclagem em separado do aparelho quando o deitar fora, ajuda a conservar recursos naturais e a garantir que é reciclado de maneira a proteger o ambiente.

Certifique-se de que é o proprietário legal do produto antes de solicitar a sua eliminação de acordo com as recomendações anteriores e os requisitos nacionais.

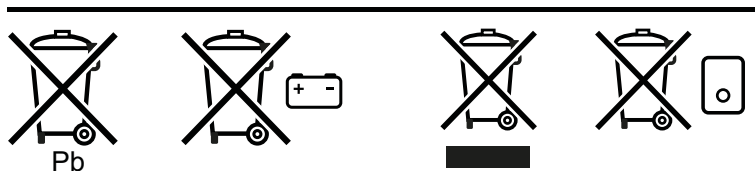

A seção seguinte contém uma descrição dos materiais usados na cadeira de rodas, com vista à eliminação ou reciclagem da cadeira de rodas e da respetiva embalagem.

Poderão existir regulamentos locais especiais em vigor relativamente à eliminação ou reciclagem. Estes devem ser respeitados quando deitar fora a sua cadeira de rodas. (Isto pode incluir a limpeza ou descontaminação da cadeira de rodas antes de a eliminar).

Alumínio: Garfos das rodas giratórias, lingueta

Aço: Peças de fixação

Plástico/PU: Rodas giratórias e roda/pneu, caixa da bateria, guarda-lamas, suporte do apoio para o braço

Embalagem: Sacos de plástico de polietileno suave, cartão

Carbono: Estrutura, placa do assento, apoio para os pés, encosto

A eliminação ou reciclagem deve ser feita através de um fornecedor autorizado ou local adequado próprio. Alternativamente, a sua cadeira de rodas pode ser devolvida ao fornecedor para eliminação.



10.0 Resolução de Problemas

Se uma cadeira de rodas não funcionar como deveria, verifique os seguintes pontos.

- Verifique se as baterias estão carregadas.
- Desligue a cadeira de rodas e depois ligue-a.
- Verifique se as fichas das baterias estão firmemente ligadas.
- Verifique se a alavanca de embraiagem está na posição DRIVE.
- Certifique-se de que o controlador não está bloqueado

11.0 Especificações técnicas: Normas / padrões aplicáveis



Este produto está em conformidade com os regulamentos e diretrizes de assistência médica e apresenta o símbolo da CE e UKCA.

O produto satisfaz os seguintes requisitos e padrões. São verificados por instituições independentes.

EN ISO 10993-5:2009

Avaliação biológica dos dispositivos médicos - parte 5: Testes para citotoxicidade in vitro (ISO 10993-5:2009)

Padrão	Definição/descrição	Peso do manequim de testes
Regulamento de dispositivos médicos (EU) 2017/745	Aplicável como mencionado no Anexo 1	
EN 12182: 2012 Classe A	Produtos de ajuda para pessoas com incapacidade - Requisitos gerais e métodos de teste.	136 kg
	Q50 R Carbon	136 kg
EN 12184: 2022 Classe A	Cadeira de rodas elétricas, scooters e respetivos carregadores - Requisitos e métodos de teste	136 kg
	Q50 R Carbon	136 kg
ISO 7176-8: 2014	Requisitos e métodos de teste para impacto, estática e esforço de fadiga.	N/D
ISO 7176-9: 2009	Testes climáticos para cadeiras de rodas elétricas	N/D
ISO 7176-14: 2022	Requisitos e métodos de teste para sistemas de controlo de cadeiras de rodas elétricas	N/D
ISO 7176-16: 2012	Requisito para resistência à ignição das partes estofadas.	N/D

Modelo	Série Q50 R		
Tipo / configuração Tração da roda traseira	Q50 R Carbon		
Peso Máximo do Utilizador			
Em combinação com Sedeo Lite	136 kg	300 lbs.	
EN12184 classe:	A		

Descrição	Valores em sistema métrico		Valores em sistema imperial e alternativa	
	Mínimo	Máximo	Mínimo	Máximo
Comprimento total (incluindo apoios para as pernas)				
Tração da roda traseira				
Apoio de pés	923 mm	36,3"		
Largura total	570 mm		22,4"	
Peso total				
Configuração básica com apoio de pés de central, sem baterias	14,5 kg		32 lbs.	
Influências do peso total				
Baterias	1,4 kg		3,1 lbs	
Peso de transporte da peça mais pesada	14,5 kg		32 lbs.	
Estabilidade dinâmica: Categoria de inclinação	6°		10,5 %	
Distância mínima de travagem à velocidade máxima	1000 mm		39,4"	
Estabilidade estática				
Q50 R Carbon Para baixo / para cima / para o lado	9°/9°/9°		15,8%/15,8%/15,8%	
<i>NB: Os seguintes aspetos têm impacto negativo nos limites da ação: Obstáculos, terreno irregular, condução em inclinações, exposição a temperaturas abaixo de zero e utilização frequente das opções do assento elétrico.</i>				
Gama de 6 km/h	12 km	24 km	7,2 milhas	14,5 milhas
Capacidade de subida de obstáculos	40 mm		1,6"	
Velocidade máx. p/ frente	6 km/h		4 mph	
Raio de viragem Apoio de pés de instalação central	800 mm		31,5"	
Espaço de viragem / largura de inversão				
Apoio de pés de instalação central	1100 mm		43,3"	
Distância da base ao chão	70 mm		2,75"	

Descrição	Valores em sistema métrico		Valores em sistema imperial e alternativa	
	Mínimo	Máximo	Mínimo	Máximo
Capacidade da bateria	10 Ah		10 Ah	
Tensão de carregamento máxima permitida	24 V		24 V	
Corrente de carregamento máxima	2 A (rms)		2 A (rms)	
Isolamento	Isolamento duplo classe 2		Isolamento duplo classe 2	

Descrição	Valores em sistema métrico		Valores em sistema imperial e alternativa	
	Mínimo	Máximo	Mínimo	Máximo
Altura do Assento ao Chão	495 mm		19,5"	
Ângulo do encosto	16°			
Altura traseira	464 mm		18,3"	
Apoio de braços				
Altura da almofada do apoio de braço (da placa do assento ao cima da almofada do braço)	190 mm	320 mm	7,5"	12,6"
Profundidade da almofada do apoio de braço (no perfil do apoio de braço)	100 mm		3,9"	
Apoio de pernas de instalação central				
Comprimento inferior da perna (da placa do assento)	430 mm		12"	18,1"
Ângulo do Joelho	118°			









12.0 Garantia

ESTA GARANTIA NÃO AFECTA DE FORMA ALGUMA OS SEUS DIREITOS LEGAIS.

Condições de garantia:

Ver o documento “Condições Gerais de Garantia” que acompanha este manual do utilizador. Também disponível em www.sunrisemedical.pt seção “Condições Gerais de Venda”.

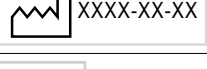
13.0 Placa de Nome

TYPE:	Nome do produto/Número SKU.
	A inclinação máxima segura com tubos anti queda depende das configurações da cadeira de rodas, postura e capacidades físicas do utilizador.
	Peso Máximo do Utilizador.
	Carga Máxima.
	Velocidade máxima.
	Carga máxima no eixo.
UK CA	Marca UKCA.
CE	Símbolo CE.
	Consulte as instruções de utilização.
	Indica que o equipamento elétrico / eletrónico deve ser eliminado de acordo com os regulamentos WEEE.
	Data de fabrico.
SN	Número de Série.
MD	Este símbolo indica Dispositivo Médico.
	Morada do fabricante.
	Morada do importador
UK RP	Responsável no Reino Unido
CH REP	Morada do representante na Suíça

Sunrise Medical S.r.l.
Via Riva, 20 – Montale
29122 Piacenza
Italia
Tel.: +39 0523 573111
Fax: +39 0523 570060
www.SunriseMedical.it

Sunrise Medical AG
Erlenauweg 17
CH-3110 Münsingen
Schweiz/Suisse/Svizzera
Fon +41 (0)31 958 3838
Fax +41 (0)31 958 3848
www.SunriseMedical.ch

Sunrise Medical AS
Delitoppen 3
1540 Vestby
Norge
Telefon: +47 66 96 38 00
post@sunrisemedical.no
www.SunriseMedical.no

Sunrise Medical AB
Neogatan 5
431 53 Mölndal
Sweden
Tel.: +46 (0)31 748 37 00
post@sunrisemedical.se
www.SunriseMedical.se

MEDICCO s.r.o.
H – Park, Heršpická 1013/11d,
639 00 Brno
Czech Republic
Tel.: (+420) 547 250 955
Fax: (+420) 547 250 956
www.medicco.cz
info@medicco.cz
Bezplatná linka 800 900 809

Sunrise Medical Aps
Mårkærvej 5-9
2630 Taastrup
Denmark
+45 70 22 43 49
info@sunrisemedical.dk
Sunrisemedical.dk

Sunrise Medical Australia
11 Daniel Street
Wetherill Park NSW 2164
Australia
Ph: +61 2 9678 6600
E: enquiries@sunrisemedical.com.au
www.SunriseMedical.com.au

Sunrise Medical
North American Headquarters
2842 Business Park Avenue
Fresno, CA, 93727, USA
(800) 333-4000
(800) 300-7502
www.SunriseMedical.com

Sunrise Medical GmbH
Kahlbachring 2-4
69254 Malsch/Heidelberg
Deutschland
Tel.: +49 (0) 7253/980-0
Fax: +49 (0) 7253/980-222
www.SunriseMedical.de

Sunrise Medical
Thorns Road
Brierley Hill
West Midlands
DY5 2LD
England
Phone: 0845 605 66 88
Fax: 0845 605 66 89
www.SunriseMedical.co.uk

Sunrise Medical S.L.
Polígono Bakiola, 41
48498 Arrankudiaga – Vizcaya
España
Tel.: +34 (0) 902142434
Fax: +34 (0) 946481575
www.SunriseMedical.es

Sunrise Medical Poland
Sp. z o.o.
ul. Elektronowa 6,
94-103 Łódź
Polska
Telefon: + 48 42 275 83 38
Fax: + 48 42 209 35 23
E-mail: pl@sunrisemedical.de
www.Sunrise-Medical.pl

Sunrise Medical B.V.
Groningenhaven 18-20
3433 PE NIEUWEGEIN
The Netherlands
T: +31 (0)30 – 60 82 100
F: +31 (0)30 – 60 55 880
E: info@sunrisemedical.nl
www.SunriseMedical.nl

Sunrise Medical HCM B.V.
Vossenbeemd 104
5705 CL Helmond
The Netherlands
T: +31 (0)492 593 888
E: customerservice@sunrisemedi-
cal.nl
www.SunriseMedical.nl
www.SunriseMedical.eu
(International)

Sunrise Medical SAS
ZAC de la Vrillonnerie
17 Rue Michaël Faraday
37170 Chambray-Lès-Tours
Tel : +33 (0) 2 47 55 44 00
Email: info@sunrisemedical.fr
www.sunrisemedical.fr

Sunrise Medical Canada Inc.
237 Romina Drive, Unit 3
Concord, ON
Canada L4K 4V3
Phone: 800.263.3390
Fax: 800.561.5834
E-mail: cscanada@sunmed.com
www.SunriseMedical.ca



CH REP SUNGO Technical Service GmbH
Bahnhofstrasse 21,6300 Zug,
Switzerland

UK RP SUNGO Certification
Company Limited
3rd Floor
70 Gracechurch Street
London
EC3V 0HR

EC REP SUNGO Europe B.V.
Fascinatio Boulevard 522
Unit 1.7
2909VA Capelle aan den IJssel
The Netherlands

 Zhejiang Innuovo
Rehabilitation Devices Co. Ltd
No. 196 Industry Road
Hengdian Movie Zone
Dongyang
Zhejiang
China



OM_Q50 R Carbon_EU_PT_Rev.B